

تعیین استراتژی و فعالیت‌ها

دکتر فرید ابوالحسنی
مؤسسه‌ی ملی تحقیقات سلامت

دومین همایش مسئولان و مدیران نظام برنامه ریزی ستاد، دانشگاه / دانشکده
های علوم پزشکی و سازمان های وابسته- ۱۰ و ۲ آبان ۱۴۰۲

فعالیت‌های مرحله‌ی طراحی

۱. تعیین استراتژی و فعالیت‌ها
۲. زمان‌بندی
۳. طراحی روش‌های پایش و ارزیابی
۴. طراحی روش‌های مدیریت ریسک
۵. طراحی مدیریت ارتباطات
۶. طراحی روش‌های تأمین و مدیریت منابع
۷. بودجه‌بندی
۸. ادغام فعالیت‌های پروژه

تعریف استراتژی

توالی چند گام اصلی که منجر به تحقق هدف یا محصول مورد انتظار می شود.

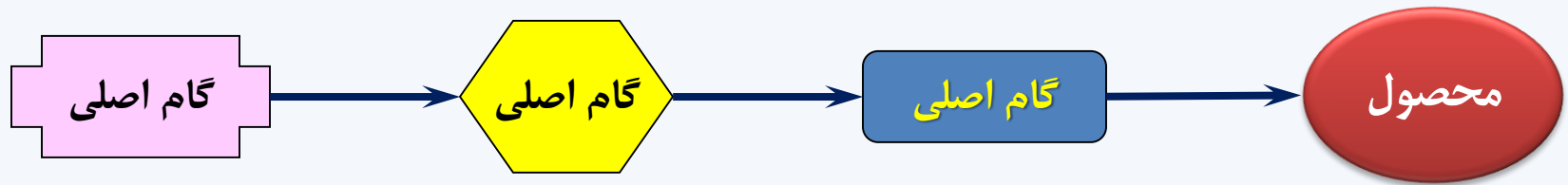

ضرورت مشخص کردن گام های اصلی

- بدون مشخص کردن گام های اصلی ممکن است اعضای تیم، برداشت مشابهی از هر یک از این استراتژی ها نداشته باشند.
- فقط از طریق مشخص کردن گام های اصلی می توان به قضاوت درستی در مورد :
 - عملی بودن
 - مؤثر بودن
 - عوارض احتمالی و
 - منابع مورد نیاز

برای اجرای استراتژی دست یافت. به کمک چنین قضاوتی می توان استراتژی های مختلف را با یکدیگر مقایسه و از میان آنها مناسب ترین را انتخاب کرد.

روش های یافتن استراتژی

- خلاقیت و تجربه‌ی فردی

- استفاده از تجربیات دیگران از طریق

- مرور منابع Literature Review

- استفاده از نظر متخصصان و افراد با تجربه Expert Opinion

- الگو برداری از تجارب دیگران Benchmarking

یک محصول، چند استراتژی

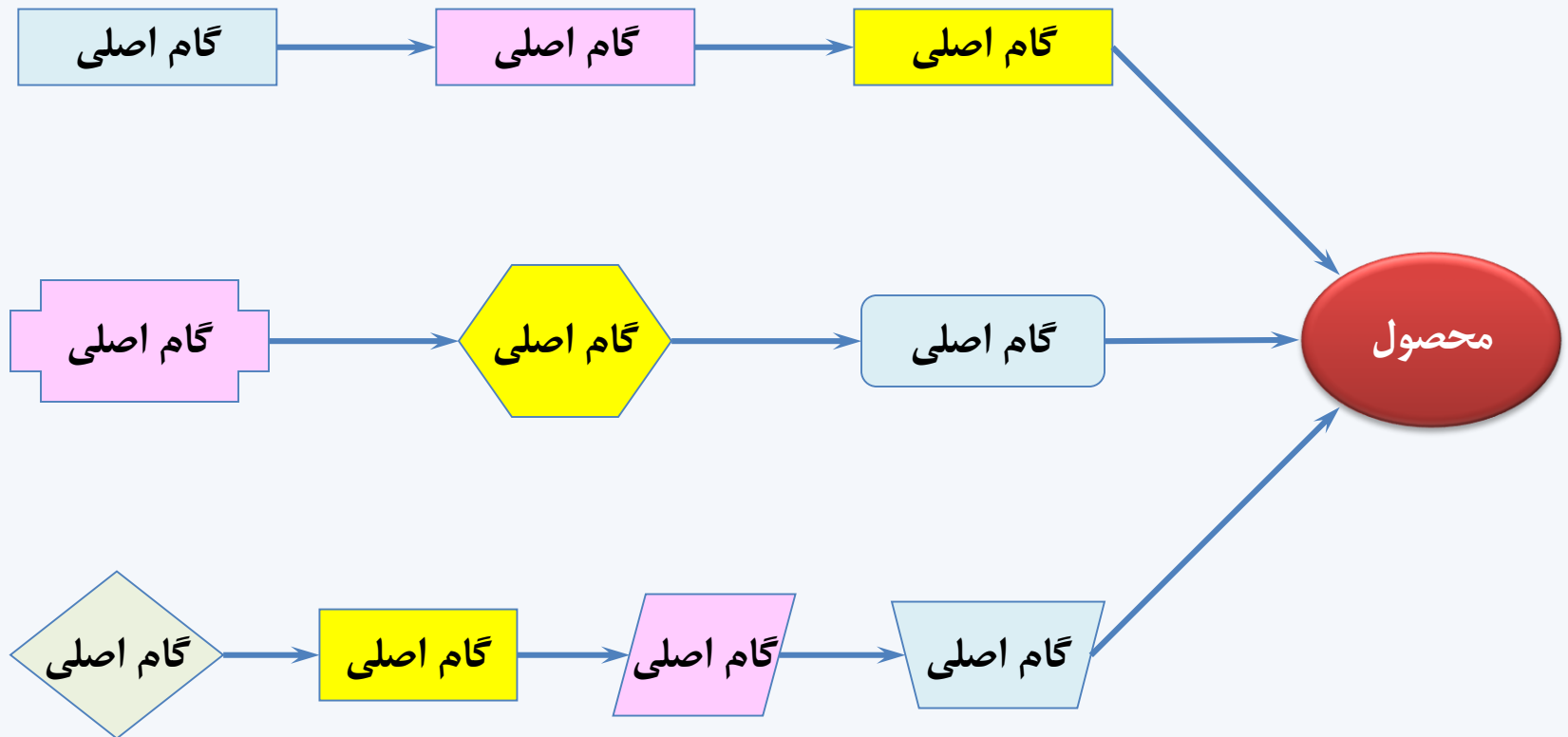

معیارهای انتخاب استراتژی مناسب

- کارایی: تأثیر، عوارض، و هزینه
- عدالت
- ارزش های اخلاقی
- مقبولیت
- عملی بودن

جدول انتساب

معیار استراتژی	C_1 (W_1)	C_2 (W_2)	C_3 (W_3)	C_4 (W_4)	C_5 (W_5)	Sum
S_1	$M_{11} \times W_1$	$M_{12} \times W_2$	$M_{13} \times W_3$	$M_{14} \times W_4$	$M_{15} \times W_5$	$\sum M_{ij} \times W_j$
S_2	$M_{21} \times W_1$	$M_{22} \times W_2$	$M_{23} \times W_3$	$M_{24} \times W_4$	$M_{25} \times W_5$	$\sum M_{ij} \times W_j$
S_3	$M_{31} \times W_1$	$M_{32} \times W_2$	$M_{33} \times W_3$	$M_{34} \times W_4$	$M_{35} \times W_5$	$\sum M_{ij} \times W_j$
S_4	$M_{41} \times W_1$	$M_{42} \times W_2$	$M_{43} \times W_3$	$M_{44} \times W_4$	$M_{45} \times W_5$	$\sum M_{ij} \times W_j$

انتخاب یک استراتژی

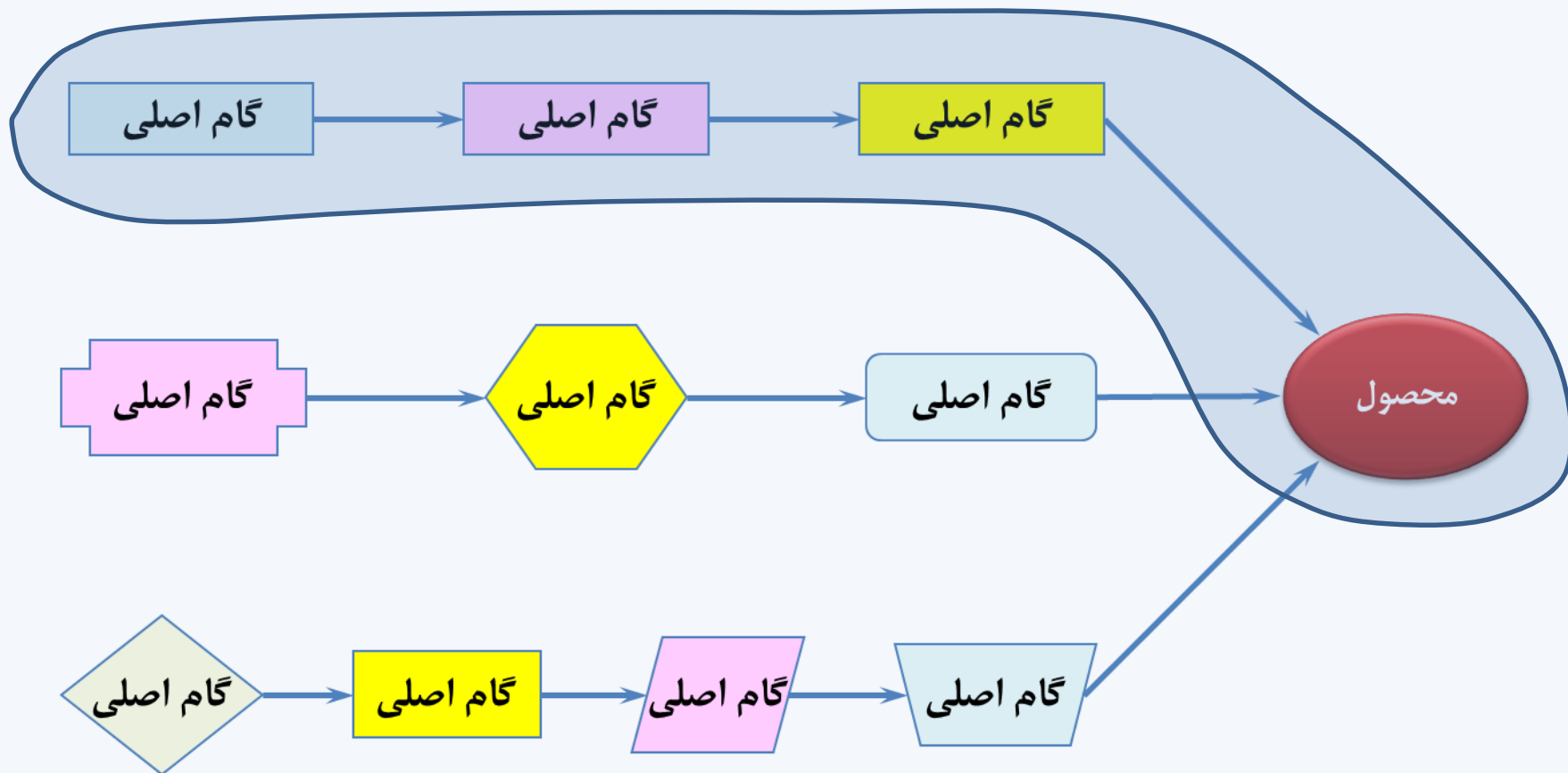

تعیین اهداف اختصاصی و فعالیت‌ها

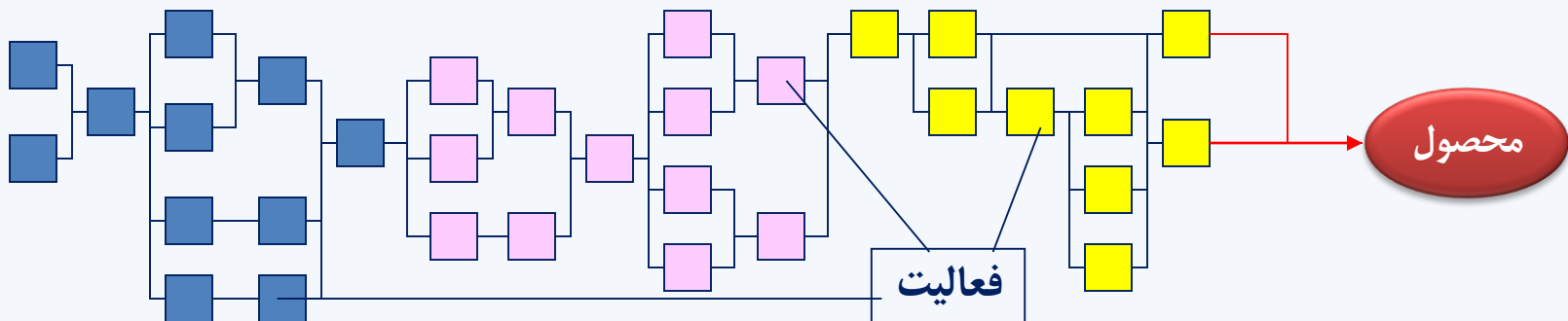
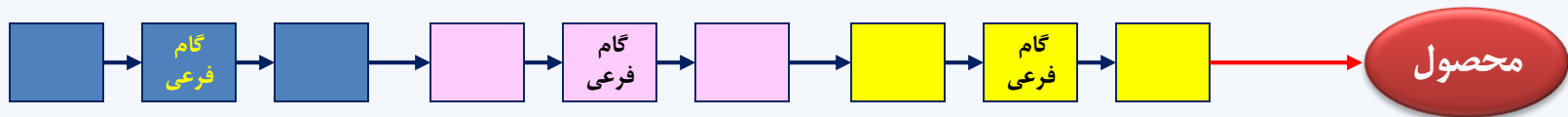

آنچه که در مورد فعالیت باید مشخص شود

- عنوان فعالیت
- متولی فعالیت
- محصول فعالیت
- استانداردهای فعالیت
- پیش‌نیازهای فعالیت
- زمان مورد نیاز برای انجام فعالیت